



EH336

SECADOR DE CABELO PREMIUM / PREMIUM HAIR DRYER

PT

INSTRUÇÕES DE UTILIZAÇÃO

1. Ligue a alimentação elétrica principal e retire o secador do suporte de parede.
2. O secador funciona enquanto o botão estiver pressionado.
3. Para selecionar a temperatura desejada, mova o botão de temperatura:
 - “2” – Ar quente
 - “1” – Ar morno
 - “C” – Ar frio
4. Solte o botão para desligar o secador.

NOTAS IMPORTANTES DE SEGURANÇA

1. **Compatibilidade de Tensão**
 - Antes da utilização, verifique se a tensão indicada no secador corresponde à tensão da rede elétrica local.
2. **Precauções Gerais de Segurança**
 - Não utilize o aparelho com as mãos molhadas.
 - Não puxe, torça ou dobre o cabo de alimentação.
 - Não permita que crianças ou pessoas não familiarizadas com o funcionamento do aparelho o utilizem sem supervisão.
 - Mantenha o secador afastado de zonas com água ou humidade.
3. **Limpeza e Manutenção**
 - Desligue sempre o secador da corrente antes de proceder à limpeza.
 - Mantenha a entrada de ar livre de pó, cabelos ou outras obstruções.
 - Limpe o exterior com um pano macio humedecido em água com sabão neutro.
 - Não utilize sprays, solventes ou produtos abrasivos.

CONTEÚDO DA EMBALAGEM

- 1 x Secador de cabelo
- 1 x Manual de utilização

ACESSÓRIOS INCLUÍDOS

- 4 x Parafusos de fixação
- 4 x Buchas de parede

CARACTERÍSTICAS DO PRODUTO

1. Equipado com um interruptor geral, que permite desligar completamente o aparelho quando não está em utilização.
2. Três opções de fluxo de ar: duas temperaturas de aquecimento e uma opção de ar frio.
3. Funcionamento através de botão – pressione para ligar, solte para desligar.

ATENÇÃO

Não instale o secador em locais sujeitos a humidade excessiva ou projeção de água, como junto a chuveiros, banheiras ou lavatórios.

EN

OPERATION INSTRUCTIONS

1. Switch on the main power supply and lift the hair dryer from its wall holder.
2. The dryer will operate while the spring button is pressed.
3. To select the desired temperature, move the slider switch as follows:
 - “2” – Hot air
 - “1” – Warm air
 - “C” – Cool shot
4. Release the spring button to stop the dryer.

IMPORTANT SAFETY NOTES

1. **Voltage Compatibility**
 - Ensure that the rated voltage of the hair dryer matches the local power supply before use.
2. **General Safety Precautions**
 - Do not operate the appliance with wet hands.
 - Do not pull, twist or bend the power cord.
 - Do not allow children or untrained individuals to use the hair dryer without supervision.
 - Keep the appliance away from water and moisture.
3. **Cleaning and Care**
 - Always disconnect the plug from the socket before cleaning.
 - Keep the air inlet free from dust, hair and other obstructions.
 - Clean the exterior with a soft cloth dampened with mild soapy water.
 - Do not use sprays, solvents, or abrasive cleaning agents.

PACKAGE CONTENTS

- 1 x Hair dryer unit
- 1 x User manual

ACCESSORIES INCLUDED

- 4 x Mounting screws
- 4 x Wall plugs

PRODUCT FEATURES

1. Equipped with a main power switch, allowing the unit to be fully powered off when not in use.
2. Three airflow options: two heat settings and one cool shot.
3. Operated via a spring button – press to start, release to stop.

WARNING

Do not install the hair dryer in areas exposed to high humidity or water splashes, such as near showers, baths or washbasins.



EH336

SECADOR DE CABELO PREMIUM / PREMIUM HAIR DRYER

PT

INSTALAÇÃO COM FICHA ELÉTRICA

1. Desaperte o parafuso localizado na parte inferior do suporte do secador e retire a tampa frontal (ver Fig. 3).
2. Fure quatro orifícios (Ø6 mm, profundidade 35 mm) na parede, conforme ilustrado na Fig. 2.
3. Introduza as buchas de parede e fixe o suporte de montagem utilizando os parafusos fornecidos.
4. Coloque novamente a tampa frontal no suporte e aperte o parafuso inferior até que ambas as peças fiquem firmemente unidas.
5. Ligue a ficha à tomada elétrica e coloque o interruptor geral na posição "ON" (I).

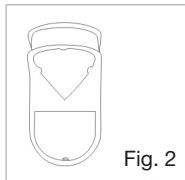
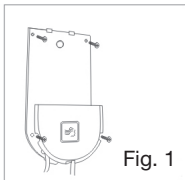

COMPONENTES PRINCIPAIS

1. Corpo do secador
2. Suporte de parede
3. Difusor
4. Botão
5. Botão de temperatura

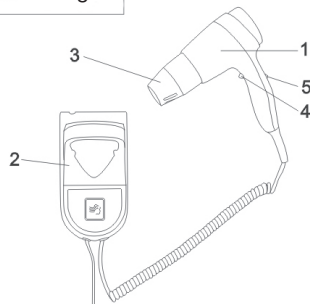

INSTALAÇÃO - VERSÃO COM LIGAÇÃO DIRETA

1. Desaperte o parafuso localizado na parte inferior do suporte e retire a tampa frontal.
2. Passe o cabo de alimentação reservado através do orifício indicado na Fig. 2 (existem três aberturas disponíveis para ligação direta).
3. Ligue os condutores de alimentação ao bloco de terminais, respeitando a polaridade correta (L = Fase, N = Neutro).
4. Fixe o suporte à parede e volte a montar a tampa frontal, apertando o parafuso inferior até que ambas as partes fiquem seguras.
5. Restaure a alimentação elétrica e coloque o interruptor geral na posição "ON" (I).

MANUTENÇÃO E SEGURANÇA

- Verifique regularmente se a entrada e a saída de ar estão limpas e desobstruídas.
- Assegure-se de que o cabo de alimentação e o corpo do aparelho não apresentam danos.
- Desligue sempre a corrente elétrica antes de efetuar limpeza ou manutenção.
- Não mergulhe o aparelho nem qualquer uma das suas partes em água ou outros líquidos.
- Utilize apenas peças sobresselentes e acessórios originais.

EN

INSTALLATION INSTRUCTIONS – PLUG-CONNECTED VERSION

1. Loosen the screw located at the bottom of the dryer holder and remove the front cover (see Fig. 3).
2. Drill four holes (Ø6 mm, depth 35 mm) into the wall as shown in Fig. 2.
3. Insert the plastic wall plugs and secure the mounting bracket using the supplied screws.
4. Attach the front cover to the bracket and tighten the bottom screw to fasten both parts securely.
5. Connect the plug to the mains supply and set the main switch to the "ON" (I) position.

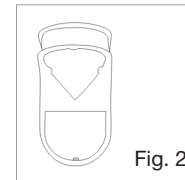
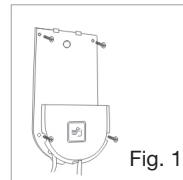

MAIN COMPONENTS

1. Dryer body
2. Wall holder
3. Nozzle
4. Spring button
5. Power switch

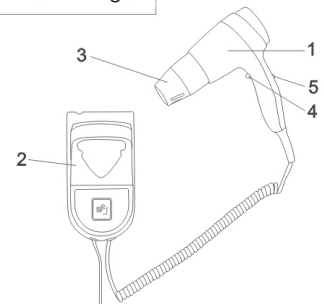

INSTALLATION INSTRUCTIONS – DIRECT-WIRED VERSION

1. Loosen the screw located at the bottom of the dryer holder and remove the front cover.
2. Pass the electrical supply cable through the selected wiring hole shown in Fig. 2 (three direct wiring openings available).
3. Connect the supply conductors to the terminal block, ensuring correct polarity (L = Live, N = Neutral).
4. Secure the bracket to the wall and reattach the front cover, tightening the bottom screw to ensure both parts are firmly fixed.
5. Restore the power supply and move the main switch to the "ON" (I) position.

MAINTENANCE AND SAFETY

- Regularly check that the air inlet and outlet are free from dust and obstructions.
- Ensure that the power cord and housing are not damaged.
- Always disconnect the power before cleaning or servicing the appliance.
- Do not immerse the unit or any part of it in water or other liquids.
- Only use original spare parts and authorised accessories.